

---

Segundo Año Básico

*Comprensión del Medio  
Natural, Social y Cultural*



## Presentación

El Programa del Nivel Básico 1 del Subsector Comprensión del Medio Natural, Social y Cultural pretende que niños y niñas manifiesten su curiosidad, exploren, se motiven a hacer preguntas, a buscar respuestas; desarrollen su capacidad de hacer predicciones y puedan generar explicaciones acerca del mundo en que viven, basadas en sus propias observaciones y experiencias.

El subsector incluye el estudio del Medio en sus distintas dimensiones:

- **Natural:** se orienta al estudio de la naturaleza con una mirada científica, centrada en temas como la diferenciación entre seres vivos u organismos y objetos inertes; la interacción de los organismos entre sí y con su hábitat; el reconocimiento y valoración de la diversidad biológica, su respeto y cuidado; y por último, la comprensión de algunas variables del mundo físico en que vivimos.
- **Social y Cultural:** se abordan aspectos del funcionamiento y organización de la sociedad; el fortalecimiento de la identidad personal y nacional; las relaciones entre los seres humanos; el reconocimiento y respeto por la diversidad social y cultural, lo que implica aceptar que la experiencia humana es vasta y de una riqueza infinita y, por último, la comprensión del sentido del tiempo y de la ubicación espacial.

En este nivel se trabajan temas, habilidades y actitudes que se seguirán ampliando y profundizando en niveles posteriores, por lo tanto, repre-

sentan la base sobre la que se asentarán futuros aprendizajes. El punto de partida para el trabajo pedagógico será lo que los niños y niñas saben, sus inquietudes, experiencias y recuerdos. El que-hacer de este subsector se orienta a ofrecer condiciones para que pueden sistematizar y ampliar estos conocimientos que poseen; puedan expresarse utilizando un lenguaje apropiado y pertinente a los contenidos, en un marco de situaciones pedagógicas activas.

Es fundamental que el docente ponga a los alumnos y alumnas ante la necesidad de manipular, experimentar, comparar, ampliar la información, contrastarla, conversar y discutir sus puntos de vista, establecer relaciones simples, aplicar criterios, emitir y fundamentar sus ideas, argumentando con datos y evidencias válidas. Es por esto que la propuesta pedagógica se centra en la resolución de preguntas o problemas que los alumnos y alumnas tratarán de resolver. Al buscar respuesta, los niños y niñas realizarán un proceso de indagación que implicará poner en práctica todas las acciones mencionadas anteriormente.

El siguiente diagrama muestra las habilidades que deben desarrollar niños y niñas en su proceso de aprendizaje, de acuerdo a los diferentes contenidos planteados en el programa. Este proceso es dinámico y desarrolla diferentes habilidades en forma simultánea. Por ejemplo, al explorar, también se observa, reflexiona e interpreta.

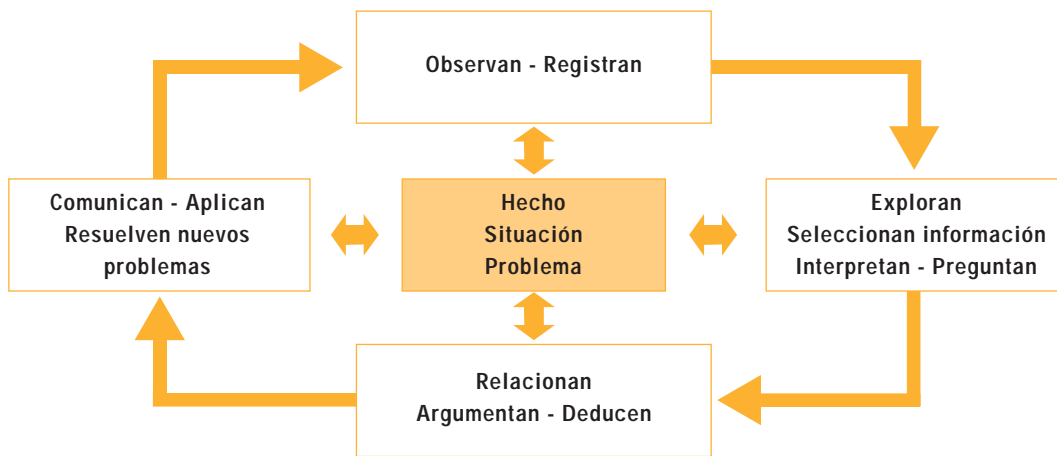

El presente programa de estudios está organizado en los siguientes cuatro semestres:

**Semestre 1:**

El conocimiento de sí mismo y del entorno

**Semestre 2:**

La medición y la ubicación en el tiempo y en el espacio

**Semestre 3:**

La ampliación del conocimiento del entorno

**Semestre 4:**

Vida y medio ambiente

En Primer Año Básico se enfatiza el fortalecimiento de la identidad personal y nacional, a partir del reconocimiento y valoración de sus grupos de pertenencia. Luego, se trabajan nociones temporales y espaciales, fundamentales en la comprensión del mundo en que viven, ya que todos los hechos, situaciones o acontecimientos ocurren en un tiempo y espacio determinado.

En Segundo Año Básico se vuelve al estudio del entorno, profundizándolo y ampliándolo a través de la utilización de instrumentos que permitirán a los niños y niñas obtener más información de los organismos y objetos que los rodean. Al finalizar este nivel, se aborda la relación entre los seres vivos u organismos y el me-

dio ambiente donde viven, otorgándosele gran importancia al cuidado y respeto de este.

**Orientaciones para la evaluación**

Es importante recordar que el objetivo de la evaluación es obtener información para conocer el estado de avance que presenta cada uno de los alumnos y alumnas en relación con los aprendizajes esperados. Es necesario identificar las dificultades que tienen, tomar las medidas pertinentes para apoyarlos y efectuar los ajustes que se estimen necesarios a las estrategias pedagógicas empleadas. La evaluación debe ser concebida por los niños y niñas como parte integrante del proceso de aprendizaje y no solo como un suceso especial y aislado.

En este subsector, la evaluación abarca variados aspectos. Por una parte, interesa evaluar cómo alumnos y alumnas van adquiriendo el conocimiento y comprensión de los temas que se abordan. Por otra, el desarrollo de habilidades relacionadas con la observación, descripción y comparación; formulación de preguntas, búsqueda, selección y comunicación de la información y la narración de acontecimientos en una secuencia lógica.

Es necesario que los niños y niñas se acostumbren a registrar en su cuaderno las observaciones y actividades que desarrollen durante la clase. Este registro es de gran utilidad para el docente.

En él puede informarse del progreso de las relaciones que hacen los alumnos de los conceptos que van aprendiendo y que registran a través de dibujos, esquemas, palabras, ideas, preguntas, evidencias y otras.

Es fundamental, asimismo, prestar atención a la formación de hábitos, actitudes y valores. En tal sentido, es necesario observar, por ejemplo, el comportamiento de niños y niñas en aspectos relacionados con el cuidado y respeto de su cuerpo y el de los demás; la valoración que hacen de sus grupos de pertenencia; la participación en el trabajo de equipo, el cumplimiento de deberes, el orden y la perseverancia. Se sugiere, en consecuencia, llevar a cabo una evaluación constante, empleando diversas y variadas formas.

Por último, cabe señalar que es importante que desde pequeños, los niños y niñas tengan mayor conciencia de su aprendizaje, explicitando sus logros y dificultades para resolver determinadas situaciones. Este proceso, llamado metacognición, es también parte importante de la evaluación. Por lo tanto, es necesario crear instancias para que ellos puedan auto evaluarse y evaluar el trabajo de sus compañeros cuando realizan trabajos grupales. Se sugiere orientar este proceso a través de preguntas, tales como ¿qué aprendí con el trabajo que hice?, ¿qué cosas no sabía y por eso no supe contestar?, ¿qué errores cometí?, ¿cómo fue la participación de cada compañero o compañera en mi grupo?, ¿se presentó algún problema en el grupo?, ¿cómo lo solucionamos?, etc. Si los alumnos y alumnas pueden darse cuenta de las estrategias que utilizaron en determinadas situaciones y que los condujeron a errores, sabrán evitarlas en contextos similares.

## Objetivos Fundamentales Verticales NB1

Los alumnos y las alumnas serán capaces de:

- Describir, comparar y clasificar seres vivos, objetos, elementos y fenómenos del entorno natural y social cotidiano.
- Señalar características generales de los seres vivos y apreciar la relación de interdependencia que observan con su hábitat.
- Reconocerse en su cuerpo, aceptarlo, valorarlo; conocer y practicar medidas de autocuidado.
- Identificar, describir y apreciar las funciones propias del grupo familiar, de la comunidad escolar y de los principales servicios e instituciones de la comunidad local.
- Utilizar criterios para orientarse en el tiempo y en el espacio, y reconocer el papel que desempeñan convenciones establecidas con este fin.
- Identificar y valorar símbolos patrios; reconocer personajes y significados de las efemérides más relevantes de la historia nacional.

## Contenidos Mínimos Obligatorios por semestre

	Primer Año Básico		Segundo Año Básico	
	1 SEMESTRE	2 SEMESTRE	3 SEMESTRE	4 SEMESTRE
<b>Contenidos</b>				
• <b>Agrupaciones e instituciones sociales próximas:</b> identificación del grupo familiar, los amigos, el curso, la escuela, el barrio, población o villorrio; la iglesia, la junta de vecinos, el mercado, instituciones armadas y de orden, la posta, el hospital, los clubes deportivos, entre otros.	•		•	
• <b>Profesiones, oficios y otras actividades laborales:</b> identificación de las actividades locales y distinción entre remuneradas y de servicio voluntario.			•	
• <b>Diversidad del entorno local:</b> diferenciación de organismos, materia inerte y fenómenos naturales; agrupaciones de animales y vegetales según diferencias y similitudes; características del paisaje.	•		•	•
• <b>Interacción biológica en el entorno:</b> establecimiento de relaciones simples entre vegetales, animales y seres humanos.				•
• <b>Identidad corporal:</b> reconocer las características externas propias, la identidad corporal sexuada, identificar las principales partes del cuerpo humano; respetar las diferencias así como las normas básicas de autocuidado.	•			
• <b>Orientación en el espacio-tiempo:</b> distinciones antes-después; aquí-allá; día-noche; semana-mes, estaciones del año.		•	•	
• <b>Reconocimiento de unidades de medidas convencionales:</b> minuto-hora, metro-centímetro, litro, kilogramo.		•	•	
• <b>Sentido del pasado:</b> reconocimiento de expresiones artísticas, construcciones u objetos de la vida cotidiana como materiales que aluden al pasado.		•		
• <b>Legado cultural nacional:</b> reconocer y valorar personajes significativos, bandera, himno, escudo nacional, flora y fauna típica, música, danzas, plástica, comidas, vestimentas, artesanía local/regional.	•			•



## Presencia de los Objetivos Fundamentales Transversales

En el Programa *Comprensión del Medio Natural, Social y Cultural* del Nivel Básico 1, tienen especial presencia y relevancia los siguientes OFT:

**FORMACIÓN ÉTICA** relacionados con aprender a convivir con los demás, al desarrollar conductas que favorecen la aceptación de la diversidad personal, cultural y social; el respeto por los derechos de las personas, sus ideas, y creencias; el ejercicio de grados crecientes de libertad y de autonomía personal y la realización de actos de generosidad y solidaridad con sus compañeros y personas de su entorno.

**CRECIMIENTO Y AUTOAFIRMACIÓN PERSONAL:** Especial importancia se otorga al cuidado, valoración y respeto por su cuerpo y el de los demás. Se refuerza la construcción de la identidad personal, el conocimiento de sí mismo, el desarrollo de la autoestima y de un sentido positivo ante la vida.

Se enfatiza, también, el desarrollo de habilidades intelectuales, como seleccionar, comparar y organizar información; establecer relaciones simples; exponer ideas, opiniones y sentimientos; ar-

gumentar con datos y evidencias; planificar acciones; y resolver problemas simples. Todo esto permitirá a niños y niñas explicarse mejor el medio natural, social y cultural en que viven.

**LA PERSONA Y SU ENTORNO:** Se favorece la apreciación y valorización de la importancia social, afectiva y espiritual de la familia y el reconocimiento y valoración del sentido de pertenencia nacional, regional y local.

Se promueve, asimismo, la valoración del trabajo y de todas las actividades laborales, constituyendo este un objetivo significativo del programa, tendiente a que niños y niñas aprecien su importancia como forma de contribución al bien común, al desarrollo personal y social.

La protección del medio ambiente natural -patrimonio de la humanidad- evitando provocar daños que afecten la vida de personas y de otros organismos vivos, es el tema central del cuarto semestre: Vida y Medio Ambiente.

El desarrollo de la iniciativa personal, de la capacidad de trabajar en equipo y del espíritu emprendedor están presentes en gran parte de las actividades propuestas a lo largo del programa.

## Contenidos por semestre y dedicación temporal

Cuadro sinóptico

<div style="font-size: 2em; font-weight: bold;">1</div> <div style="border: 1px solid black; padding: 2px; display: inline-block; text-align: center;">S E M E S T R E</div>	<div style="font-size: 2em; font-weight: bold;">2</div> <div style="border: 1px solid black; padding: 2px; display: inline-block; text-align: center;">S E M E S T R E</div>
<b>Primer Año</b>	<b>Primer Año</b>
<b>El conocimiento de sí mismo y del entorno</b>	<b>La medición y ubicación en el tiempo y el espacio</b>
<b>Dedicación temporal</b>	
5 horas semanales	5 horas semanales
<b>Contenidos</b>	
<ul style="list-style-type: none"> <li>• <b>Identidad corporal:</b> reconocer las características externas propias, la identidad corporal sexuada, identificar las principales partes del cuerpo humano, respetar las diferencias así como las normas básicas de autocuidado.</li> <li>• <b>Agrupaciones e instituciones sociales próximas:</b> identificación del grupo familiar, los amigos, el curso, la escuela, el barrio, población o villorrio.</li> <li>• <b>Legado cultural nacional:</b> reconocer y valorar personajes significativos, bandera, himno y escudo nacional, comidas, vestimentas.</li> <li>• <b>Diversidad del entorno local:</b> diferenciación de organismos.</li> </ul>	<ul style="list-style-type: none"> <li>• <b>Orientación en el espacio y en el tiempo:</b> distinciones antes-después; aquí-allá; día-noche; semana-mes; estaciones de año.</li> <li>• <b>Reconocimiento de unidades de medida convencionales:</b> minuto-hora; metro-centímetro.</li> <li>• <b>Sentido del pasado:</b> reconocimiento de expresiones artísticas, construcciones u objetos de la vida cotidiana como materiales que aluden al pasado.</li> </ul>

<div style="display: flex; align-items: center; justify-content: center;"> <span style="font-size: 2em; margin-right: 5px;">3</span> <div style="border: 1px solid black; padding: 2px;">S E M E S T R E</div> </div> <p style="text-align: center; margin-top: 10px;"><b>Segundo Año</b></p>	<div style="display: flex; align-items: center; justify-content: center;"> <span style="font-size: 2em; margin-right: 5px;">4</span> <div style="border: 1px solid black; padding: 2px;">S E M E S T R E</div> </div> <p style="text-align: center; margin-top: 10px;"><b>Segundo Año</b></p>
<p><b>La ampliación del conocimiento del entorno</b></p>	<p><b>Vida y medio ambiente</b></p>
<p><b>Dedicación temporal</b></p>	
<p>5 horas semanales</p>	<p>5 horas semanales</p>
<p><b>Contenidos</b></p>	
<ul style="list-style-type: none"> <li>• <b>Diversidad del entorno local:</b> diferenciación de seres vivos, materiales y fenómenos naturales; agrupaciones de animales y vegetales según diferencias y similitudes.</li> <li>• <b>Reconocimiento de unidades de medida convencionales:</b> litro, kilogramo.</li> <li>• <b>Orientación en el espacio-tiempo.</b></li> <li>• <b>Agrupaciones e instituciones sociales próximas:</b> iglesia, la junta de vecinos, el mercado, instituciones armadas y de orden, la posta, el hospital, los clubes deportivos, entre otros.</li> <li>• <b>Profesiones, oficios y otras actividades laborales:</b> identificación de las actividades locales y distinción entre remuneradas y de servicio voluntario.</li> </ul>	<ul style="list-style-type: none"> <li>• <b>Diversidad del entorno local:</b> características del paisaje.</li> <li>• <b>Interacción biológica en el entorno:</b> establecimiento de relaciones simples entre vegetales, animales y seres humanos.</li> <li>• <b>Legado cultural nacional:</b> flora y fauna típica.</li> </ul>

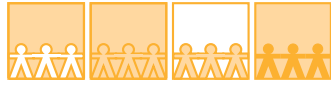

## Semestre 3

### La ampliación del conocimiento del entorno

En este primer semestre de 2° Básico es importante seguir incentivando la curiosidad, el interés por indagar y descubrir el entorno más inmediato, a partir de actividades y experiencias concretas y contextualizadas. A través de ellas, alumnos y alumnas continúan desarrollando sus habilidades de observar, explorar, comparar, resolver problemas, sistematizar y comunicar la información obtenida.

Se busca también que, orientados por el docente y mediante la obtención de datos, la realización de experiencias, el intercambio de ideas y de los resultados obtenidos con otros compañeras y compañeros, puedan llegar a establecer algunas reglas o normas que les permitan generalizar las conclusiones halladas.

En relación con el mundo social y cultural, se pretende que comprendan la importancia de vivir en sociedad, reconozcan y valoren las instituciones sociales existentes en su entorno; identifiquen las diversas actividades laborales que se realizan en el lugar donde viven y aprecien el trabajo como una forma de contribución al bien común, al desarrollo de la sociedad y al crecimiento personal. Asimismo, se busca que niños y niñas se familiaricen con el mapa de Chile, y sean capaces de ubicar a Chile en un mapa de América e identificar a nuestros países vecinos, favoreciendo el conocimiento de su país y el fortalecimiento de su identidad nacional.

En relación con el mundo natural, se enfatiza el uso de instrumentos, tales como lupas, binoculares, balanzas, vasos graduados, reglas graduadas y otros, que permiten observar con más detalle y realizar mediciones, ampliando el conocimiento de organismos y objetos inertes del entorno. También se pretende que alumnos y alumnas se inicien en la agrupación de plantas y animales según criterios propios y tomen conciencia de la utilidad de ordenar la diversidad natural, al diferenciarlos unos de otros, lo que permite conocerlos mejor.

## Aprendizajes esperados e indicadores

Aprendizajes esperados	Indicadores
Reconocen la importancia que tienen las instituciones sociales para la comunidad y para ellos mismos.	<ul style="list-style-type: none"> <li>• Identifican algunas instituciones sociales que hay en su comunidad.</li> <li>• Explican las principales funciones que cumplen las instituciones sociales de su comunidad.</li> <li>• Dan ejemplos de situaciones en las cuales se requiere la intervención de determinadas instituciones sociales y manejan la información necesaria para acceder a ellas.</li> </ul>
Identifican diferentes actividades laborales y valoran la importancia del trabajo para el desarrollo de la vida en sociedad.	<ul style="list-style-type: none"> <li>• Nombran profesiones y oficios que se realizan en la región donde viven.</li> <li>• Describen la función que cumplen trabajadores que se desempeñan en diferentes actividades laborales.</li> <li>• Identifican problemas que se resuelven a través de las distintas actividades laborales.</li> <li>• Distinguen entre actividades remuneradas y de servicio voluntario.</li> </ul>
Se ubican espacialmente en planos y mapas.	<ul style="list-style-type: none"> <li>• Ubican y representan instituciones sociales en un plano.</li> <li>• Distinguen entre plano y mapa.</li> <li>• Ubican su localidad o ciudad y su región en un mapa de Chile.</li> <li>• Ubican Chile en un planisferio o en un globo terráqueo.</li> <li>• Nombran y ubican en el mapa los países vecinos de Chile.</li> <li>• Nombran y ubican la Isla de Pascua, Antártica, Santiago, Cordillera de los Andes y Océano Pacífico.</li> </ul>
Utilizan la agrupación de plantas y animales como una forma de organizar información del entorno.	<ul style="list-style-type: none"> <li>• Distinguen organismos de objetos inertes.</li> <li>• Identifican características que diferencian plantas y animales.</li> <li>• Establecen semejanzas y diferencias que permiten agrupar plantas.</li> <li>• Establecen semejanzas y diferencias que permiten agrupar animales.</li> <li>• Agrupan plantas y animales según criterios dados.</li> </ul>
Comprenden la importancia del uso de instrumentos para percibir características no observables a simple vista en organismos de su entorno.	<ul style="list-style-type: none"> <li>• Comparan observaciones realizadas con lupa y sin ella.</li> <li>• Describen rasgos de organismos del entorno, a partir de observaciones realizadas con instrumentos.</li> <li>• Explican la importancia del uso de instrumentos para ampliar el conocimiento del entorno.</li> </ul>
Describen y comparan características físicas de objetos de su entorno.	<ul style="list-style-type: none"> <li>• Reconocen características físicas de los objetos.</li> <li>• Agrupan objetos de su entorno, en relación a su color, forma, textura, tamaño, peso y volumen.</li> <li>• Identifican el kilogramo y el litro como unidades de medida.</li> <li>• Reconocen situaciones cotidianas en las que se utilizan el kilogramo y el litro como unidades de medida.</li> </ul>
Manifiestan curiosidad para ampliar su conocimiento del entorno.	<ul style="list-style-type: none"> <li>• Formulan preguntas para profundizar el conocimiento del entorno.</li> <li>• Buscan y comparan información para aclarar sus interrogantes.</li> <li>• Seleccionan y organizan la información.</li> <li>• Relacionan información de distinto tipo.</li> <li>• Comunican el trabajo realizado.</li> </ul>

## Actividades genéricas, ejemplos y observaciones al docente

Las actividades propuestas a continuación están enfocadas a que los alumnos y las alumnas interactúen con el medio natural, social y cultural en que viven, ampliando sus conocimientos a partir de sus experiencias, observaciones, uso de instrumentos y fuentes de información. Por lo tanto, es muy importante que se realicen numerosos ejemplos de los señalados en las actividades genéricas u otros creados por el docente, con el fin de proporcionar a los niños y niñas variadas oportunidades de aprendizaje.

### Actividad 1

---

**Se informan acerca de diferentes instituciones sociales que existen en su comuna, las funciones que cumplen y la importancia que tienen para sus vidas y la de su comunidad.**

#### Ejemplos

- El docente les muestra láminas o dibujos donde se ven distintas instituciones sociales, como por ejemplo, un hospital, la compañía de bomberos, el correo, la comisaría, la escuela, la junta de vecinos, el club deportivo y otras. Las identifican, describen, explican para qué sirve cada una y quiénes trabajan en ellas. Indagan si existen o no en el lugar donde viven.
- Imaginan y comentan cómo las personas solucionaban sus necesidades antes de que existieran estas instituciones. Dramatizan alguna situación como, por ejemplo, cómo apagaban un incendio antes de que existiera la compañía de bomberos.
- Organizan visitas a distintas instituciones de la comuna. Previamente, elaboran un listado de preguntas acerca de lo que desean saber de cada institución. Llevan a cabo las visitas y exponen oralmente lo aprendido a sus compañeros.
- Se plantean situaciones, tales como un incendio, un accidente, acumulación de basura durante varios días, y otras semejantes. Discuten acerca de a cuál o a cuáles de las instituciones conocidas debieran recurrir en cada caso. Divididos en grupos, dramatizan situaciones de emergencia en las que interviene la acción de bomberos, carabineros, guardabosques, personal médico y otros.
- Trabajando en grupos, construyen maquetas de una comunidad ideal, con las instituciones que ya conocen u otras creadas por ellos y que estiman necesarias para solucionar los problemas de las personas. Cada grupo presenta su trabajo al resto del curso, explicando por qué seleccionaron esas instituciones.

- Realizan un proyecto de curso: *“Las instituciones sociales de mi comunidad”*. Consiste en generar rincones dentro de la sala de clases con el propósito de entregar información acerca de las instituciones sociales de la comunidad. El curso se divide en grupos y cada uno de ellos escoge una institución y crea un rincón dedicado a ella. En este rincón pueden incluir fotografías, dibujos, afiches, collages, recortes y objetos que hagan referencia directa a la institución que se está describiendo. Todos los miembros del grupo deben estar en condiciones de responder preguntas que formulen los visitantes a la institución que representan. Finalmente, evalúan su trabajo grupal, comentando para qué les sirvió, si tuvieron o no problemas y cómo los resolvieron.
- Conocen y memorizan números de emergencia, tales como de bomberos, carabineros, posta de salud. Dan ejemplos de cuándo es conveniente hacer uso de estas líneas telefónicas. Hacen un listado de estas instituciones, que representan a través de dibujos y anotan sus respectivos números de teléfono. Lo llevan a sus casas y lo colocan en un lugar destacado.



#### OBSERVACIONES AL DOCENTE

A través de estas actividades los niños y niñas tendrán la oportunidad de conocer y valorar diferentes formas en que la sociedad se ha organizado para satisfacer sus necesidades de salud, educación, seguridad, recreación y protección, entre otras. Interesa también que aprecien la importancia del trabajo que realizan las personas en estas instituciones. Se sugiere no discriminar por género al analizar quiénes trabajan en las instituciones sociales.

Esta actividad genérica refuerza los OFT sobre la persona y el entorno.

#### Actividad 2

**Indagan acerca de diferentes actividades laborales, reconocen sus funciones y valoran su importancia.**

Ejemplos

- Guiados por el docente, buscan información sobre determinadas actividades laborales que se desarrollan en distintos ámbitos de la vida regional (agricultura, caza y pesca, minas, industria, construcción, comercio) y comentan acerca del aporte que dichas actividades significan para la comunidad. Imaginan qué sucedería si alguna de estas actividades dejara de realizarse por un tiempo largo. Divididos en grupos, eligen una actividad laboral determinada, indagan acerca de las personas que desarrollan dicha actividad y completan un cuadro como el siguiente, que posteriormente exponen al resto del curso:

Actividad laboral	Trabajadores	Trabajo que realiza cada uno
Construcción	albañil	
	electricista	
	carpintero	
	gásfiter	
	arquitecto/a	
	otros.	

- Preguntan a miembros de su grupo familiar o a adultos conocidos, de su comunidad, qué actividad laboral realizan y en qué consiste. Anotan las respuestas y relatan al curso la información obtenida.
- Trabajando en grupos, preparan preguntas y realizan entrevistas a miembros de su comunidad escolar. Hacen un listado de todas las actividades laborales que se realizan dentro de la escuela. Destacan en cada caso la importancia del trabajo realizado. Elaboran un diario mural con la información recabada.
- Invitan a personas que se desempeñan en diferentes actividades laborales. Previamente, planifican las preguntas que les van a formular, con el propósito de conocer mejor las tareas que realizan. Después de la visita comentan los aspectos que les han parecido más interesantes.
- Comparan las actividades laborales que se desarrollan en el campo, en la costa, en la ciudad. Elaboran y completan un cuadro comparativo al respecto.
- En grupos, seleccionan una foto de algún objeto, como una mesa, un libro, un pan, un litro de leche y la pegan en una hoja de bloc. Indagan en diferentes fuentes y anotan el nombre de todos los trabajadores que intervinieron en su elaboración, transporte y distribución. Exponen su trabajo al resto del curso y discuten si faltó mencionar alguna persona. Completan el trabajo y lo exponen en la sala de clases.
- El docente formula preguntas, tales como ¿quién nos ayuda cuando: nos duele una muela; se rompe la suela del zapato? Posteriormente, los alumnos y alumnas plantean preguntas relacionadas con situaciones de su vida cotidiana.
- Distinguen entre actividades remuneradas y de servicio voluntario. Nombran personas que realizan trabajos de ayuda a la comunidad, sin recibir remuneraciones, como los bomberos, personas que trabajan en la Cruz Roja, en la Defensa Civil, Hogar de Cristo, Colonias de verano y otras. Comentan

el aporte que hacen estas personas a la comunidad. Hacen carteles que reconocen la importancia del trabajo voluntario y los colocan en lugares destacados de la escuela.

- Divididos en grupos, cada uno crea una dramatización en la cual representan una actividad laboral. El resto del curso adivina el trabajo representado.
- Reflexionan acerca de la actividad laboral que les gustaría realizar cuando grandes y por qué.



#### OBSERVACIONES AL DOCENTE

Se trata de que alumnos y alumnas valoren el aporte que hacen todas las personas con su trabajo a la vida en sociedad, reconozcan la existencia de una gran diversidad de actividades laborales y comprendan que cada una de ellas cumple una determinada función. Se debe tener cuidado de no discriminar por género al presentar los distintos tipos de trabajos.

Así también, es importante que reconozcan la importancia del trabajo, como una forma de subsistir, de crecer como personas y de hacer un aporte a la sociedad (OFT).

### Actividad 3

**Comparan planos y mapas. Localizan Chile y la región donde viven en el mapa.**

#### Ejemplos

- Recuerdan que un plano es una especie de dibujo de un lugar “mirado desde arriba”. El docente les pide que imaginen que son pájaros que observan el lugar donde viven, desde arriba. Cierran los ojos y se imaginan volando. El docente los guía, diciéndoles qué mirar, según si están en un pueblo, ciudad o campo: las calles o caminos, casas, autos, carretas, río, puente, edificios, zona de cultivos, escuela, etc. Crean diferentes símbolos para representar cada cosa que imaginan que ven. Dibujan lo imaginado y exponen sus trabajos. Seleccionan dos o tres y sus autores explican lo realizado.
- Observan el plano de una localidad, como el que aparece a continuación y realizan las siguientes actividades:
  - Leen la simbología y ubican cada símbolo en el plano.
  - Responden preguntas como: ¿Cuántas calles hay? ¿En qué calle se ubican la iglesia, la comisaría, la escuela, la posta, el correo?
  - Marcan en el plano el trayecto más corto que siguen los bomberos para ir a apagar un incendio que se produjo en una casa, en la calle Las Camelias, al frente de la escuela.



- Observan y comparan un plano de la escuela, de una casa o de un barrio con el mapa de una región o país. Responden preguntas, como: ¿Cuál representa un espacio más grande? ¿Cuál se utiliza para representar una casa, un departamento o un supermercado y por qué? ¿Cuál se usa para representar un país?
- Observan un mapa político de Chile. Distinguen las diferentes regiones. Ubican su localidad o ciudad, la región donde viven y su capital en el mapa. Indagan acerca de por qué se hizo esta división.
- En el mismo mapa localizan Santiago y el docente les pregunta qué significa que esta ciudad sea la capital del país y en qué región se encuentra ubicada. Orientados por el profesor o profesora, aclaran sus dudas al respecto. Recortan fotos de Santiago, de lugares como la Plaza de Armas, La Moneda, Cerro Santa Lucía y otros, y hacen un collage.
- Ubican Chile en un globo terráqueo o en un planisferio. Identifican sus países vecinos, el Océano Pacífico, la Isla de Pascua, la Antártica y la Cordillera de los Andes.



#### OBSERVACIONES AL DOCENTE

A través de esta actividad, se busca que los niños y niñas se familiaricen con el uso de planos y mapas. Es importante que ubiquen la región donde viven, localicen Chile en América, identifiquen sus países vecinos y reconozcan que la Isla de Pascua y la Antártica chilena forman parte del territorio nacional. Todo esto contribuirá, asimismo, a que profundicen en el conocimiento de su país y se interesen por aprender más sobre él.

#### Actividad 4

**Caracterizan plantas y animales del entorno e identifican criterios para agruparlos.**

Ejemplos

- El docente les muestra la foto de una roca y de un animal. Les pregunta qué diferencias observan entre ellos. Les explica que los animales y plantas son seres vivos y que estos en ciencias se denominan "organismos". Recortan figuras de revistas o diarios y las agrupan según sean organismos u objetos inertes. Muestran sus ejemplos. El docente aclara que no son organismos o seres vivos partes aisladas de ellos, como una hoja, una flor en el florero, una manzana o una rama.
- Dibujan o pegan recortes de objetos inertes y organismos en un cuadro como el siguiente. Completan el cuadro respondiendo Sí o No a las preguntas formuladas.

	¿Crecen?	¿Se mueven?	¿Se reproducen?	¿Se alimentan?	¿Respiran?
Objetos inertes (hacen dibujos)					
Organismos o seres vivos (hacen dibujos)					

Luego de completado el cuadro, establecen las características que diferencian a los organismos de los objetos inertes.

- Divididos en grupos, cada uno escoge un animal doméstico y una planta. Identifican las semejanzas y diferencias que observan entre ellos.

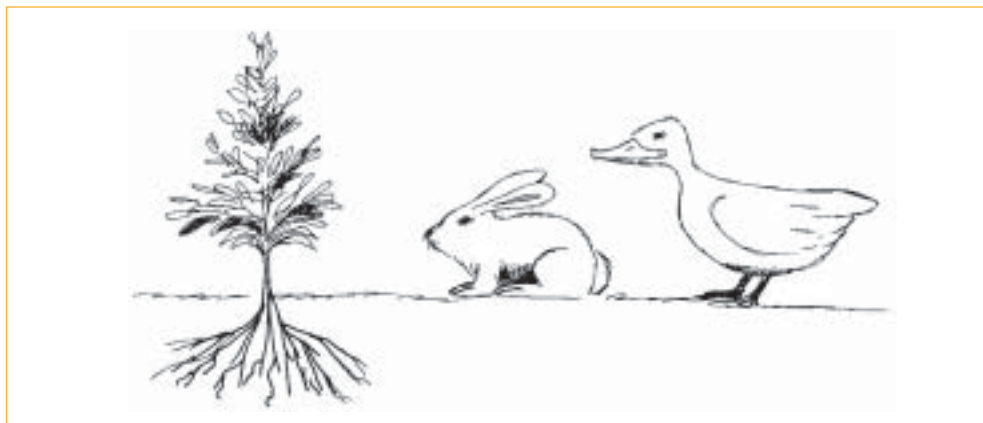

Exponen su trabajo y lo comparan con las respuestas de sus compañeros y compañeras. Reflexionan acerca del grupo al que pertenece el ser humano.

- Llevan a la escuela recortes de todo tipo de plantas. En grupos, imaginan que son los dueños de un vivero. Lo dibujan en una cartulina y pegan las plantas, ordenándolas según criterios establecidos por ellos. Exponen su trabajo a sus compañeros. Entre todos, eligen el vivero que presenta la mercadería organizada de tal forma que permite elegir fácilmente lo que se desee comprar.
- Salen de excursión a algún lugar cercano, como la plaza, y observan e identifican plantas, usando los criterios vistos en las clases anteriores.
- Llevan recortes de animales a la escuela. Divididos en grupos, indagan acerca de ellos, los describen, comparan y agrupan, pegándolos en una cartulina, según criterios tales como, con columna vertebral o sin ella, con patas o sin ellas, número de patas, con alas o sin ellas, forma de desplazarse, tipo de cubierta, medio ambiente donde viven (terrestre o acuático). Presentan y explican sus trabajos, comentando cómo lo hicieron, dificultades que tuvieron, cómo las resolvieron, y para qué creen que les sirvió realizar esta actividad.



#### OBSERVACIONES AL DOCENTE

Estas actividades son preparatorias para el establecimiento y análisis de clasificaciones convencionales de plantas y animales. Es importante que alumnos y alumnas comprendan la necesidad de establecer y usar criterios para ordenar la diversidad natural y para avanzar en su conocimiento.

#### Actividad 5

**Indagan, utilizando instrumentos, características de los organismos no perceptibles a simple vista.**

Ejemplos

- Observan con lupa la piel de su mano, una uña o un pelo. Varían la distancia entre la lupa y lo observado, y entre la lupa y el ojo, con el fin de familiarizarse con el uso de este instrumento.
- Reconocen las huellas digitales como parte de su identidad. En grupo, con ayuda del docente, ponen el pulgar en una almohadilla con tinta e imprimen su dedo en una hoja. Observan con la lupa las formas de las líneas de la huella digital y hacen un dibujo. Comparan su huella con la de los demás compañeros y compañeras del grupo y analizan semejanzas y diferencias entre ellas. ¿Hay dos o más huellas iguales? ¿Por qué?



- Observan sin lupa las partes de una planta: tallo, hojas, raíz. Las registran a través de dibujos y escriben sus nombres.
- Observan, con lupa y sin ella, hojas y raíces de diferentes plantas. Registran su observación con dibujos y rotulan los nombres en una tabla como la siguiente:

Observaciones de plantas		
	sin lupa	con lupa
Hoja anverso		
Hoja reverso		
Raíz		

El docente orienta la observación de las hojas con preguntas para que identifiquen estomas y nervadura. En las raíces, se fijan en la punta y registran “pelos radicales”. Los alumnos y alumnas exponen oralmente las características de las hojas y raíces observadas con la lupa. El docente explica brevemente para qué le sirven a la planta cada una de estas características.

- Observan insectos, tratándolos con cuidado y sin dañarlos, registran con dibujos y rotulan sus partes. Identifican cabeza (ojos y antenas), tronco, alas y patas (articulaciones, pelos, ganchos).

Observaciones de insectos		
	sin lupa	con lupa
cabeza		
tronco		
alas		
patas		

- Exponen sus observaciones sin y con la lupa, y explican las ventajas de usar este instrumento.
- Observan e interpretan láminas o fotografías ampliadas de organismos que resultan difíciles de observar directamente debido a su pequeño tamaño. Destacan aspectos relevantes de lo observado. Comentan las ventajas de tales procedimientos para un mejor conocimiento del mundo en que viven.
- Describen y comparan la utilidad de instrumentos tales como telescopios, microscopios, binoculares, anteojos, audífonos, parlantes, lupas, máquinas fotográficas y estetoscopios, como forma de aumentar la capacidad de los sentidos y captar mejor el entorno. Los agrupan según el órgano de los sentidos que optimizan (vista u oído).
- Observan videos que presentan grabaciones en cámara lenta de movimientos rápidos (por ejemplo, el movimiento de las alas de un pájaro, el movimiento de la lengua de un sapo, el movimiento de un insecto en el agua). Repiten el video varias veces con el fin de captar rasgos interesantes del movimiento observado. Comentan las ventajas de este tipo de observaciones.



#### OBSERVACIONES AL DOCENTE

Se recomienda realizar en grupos las actividades de observación con lupa, asegurándose que todos sus miembros puedan utilizar este instrumento. Se trata de que niños y niñas puedan reconocer la existencia de un mundo no perceptible a la observación directa. Se sugiere que cada integrante del grupo lleve plantas e insectos diferentes, para luego compararlas e intercambiarlas. También pueden observar: plumas, branquias de peces, escamas, etc.

Es importante que la lupa sea de buena resolución para que los detalles puedan ser observados.

#### Actividad 6

---

**Exploran las propiedades físicas de los objetos de su entorno y establecen semejanzas y diferencias entre ellos.**

Ejemplos

- Divididos en grupos, alumnos y alumnas llevan a la escuela diversos objetos de su entorno, como botones, llaves, lápices, bloques para construir, gomas, sacapuntas u otros. Los observan usando diversos sentidos y los agrupan según criterios propios, tales como: color, forma, utilidad, tamaño, etc. Cada grupo explica cómo los agruparon y por qué. El docente

hace un listado de los criterios utilizados y orienta a los niños y niñas a que infieran que “azul, rojo, verde, ...” se refiere a color; que “cuadrado, redondo, ...” se refiere a forma; que “suave, rugoso, áspero, ...” se refiere a textura; que “liviano, más pesado, ...” se refiere a la cantidad de sustancia con lo que está hecho el objeto. Analizan las semejanzas de los objetos de los diferentes grupos y responden preguntas como: ¿Qué características tienen en común?

- Cada niño y niña lleva una fruta a la escuela. La describe usando los criterios dados por el docente, en un diagrama como el siguiente:

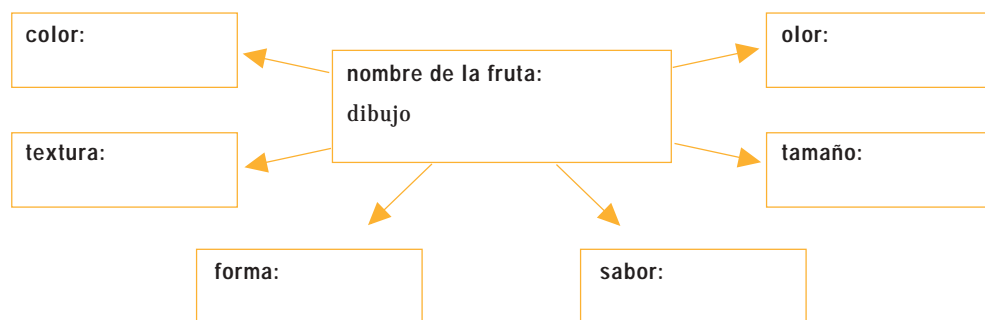

Una vez completado el diagrama, el docente les pregunta qué sentidos utilizaron para darse cuenta de cada característica. Luego se reúnen todos los que tienen la misma fruta y comparan sus observaciones. ¿Son iguales?, ¿en qué se diferencian?

- El docente pregunta: ¿Qué características tienen los objetos?, y aplica la técnica de “lluvia de ideas”. Los alumnos y alumnas dan sus ideas y el docente las escribe en el pizarrón. En conjunto y con ayuda del profesor o profesora, relacionan las respuestas para concluir que los objetos ocupan un lugar, tienen volumen, están hechos de sustancias que podemos tocar, oler, observar.



#### OBSERVACIONES AL DOCENTE

Esta actividad genérica es una primera aproximación a caracterizar los objetos, desde sus aspectos físicos, es decir desde lo que se percibe con los sentidos. También, se inicia a los niños y niñas en la habilidad de agrupar a través de criterios, que se establecen por semejanzas o diferencias. Hay que estimular que la elección de un criterio tiene un sentido, un objetivo, un para qué o por qué se hace. Alumnos y alumnas tienen que ser capaces de dar razones de su elección.

## Actividad 7

### Identifican el kilogramo (kg) y el litro (L) como unidades de medida.

#### Ejemplos

- El docente pide a alumnos y alumnas que observen en sus casas los productos de alimentación y limpieza que se compran y anoten en sus cuadernos, la cantidad y la unidad que la acompaña, indicadas en los envases. Por ejemplo: anotar la cantidad y unidad que está escrita en: una bolsa de arroz, un paquete de harina, un tarro de conserva, una botella de aceite, una botella de vinagre, un paquete de sal, etc. En clase, trabajando en grupos, socializan la información y la agrupan, escribiendo todos los alimentos cuya unidad es el gramo (g) o kilogramo (kg) y todos los que tienen como unidad el litro (L). Concluyen ¿por qué unos se medirán en kilogramos y otros en litros?
- El docente les presenta dos vasos diferentes con distinta cantidad de agua y les pregunta ¿cuál vaso tiene más agua?, ¿cómo lo pueden averiguar? Realizan sus propuestas escribiendo y dibujando, las discuten y establecen quién o quiénes resolvieron mejor el problema. En caso contrario, el docente propone una alternativa como la siguiente: vaciar el agua de cada vaso en dos vasos idénticos y observar su nivel.
- Llenan con agua, hasta el tope, vasos, botellas y tazas. Responden si pueden seguir echando agua en dichos recipientes. ¿Por qué?
- El docente les explica que se llama volumen al espacio que ocupa un cuerpo y que cuando este es líquido, se mide en litros, se abrevia con una L. Nombran productos que se miden en litros y medios litros y hacen un listado de ellos.
- En grupos estiman cuántas tazas de agua caben en una botella que tiene una capacidad de un litro. Realizan la experiencia y comprueban su predicción. Comparan sus resultados y deducen cómo aplicar este conocimiento en su vida diaria, por ejemplo: calcular para cuántos niños y niñas alcanza un litro de bebida, saber cómo calcular medio litro de leche para preparar una receta de cocina cuando no se tiene un vaso graduado, etc.
- El docente los invita a medir en una balanza de cocina, la cantidad de sustancia o materia de diferentes objetos, como: un cuaderno, una manzana, un lápiz, una goma, un sacapuntas, una bolita, etc. Los ordenan desde el que midió más hasta el que midió menos. El docente les explica que la balanza está midiendo la cantidad de sustancia que tiene el objeto y eso se mide en gramos o kilogramos.



#### OBSERVACIONES AL DOCENTE

A través de esta actividad genérica, se inicia a los niños y niñas en la habilidad de comparar sólidos en relación a la cantidad de sustancia que lo forman y líquidos en relación al espacio que ocupan. Interesa que exploren las unidades convencionales para medir estas magnitudes.

## Sugerencias para la evaluación

A continuación se sugieren actividades que permiten evaluar el nivel de logro de los aprendizajes esperados planteados en este semestre.

Es conveniente que la evaluación de los aprendizajes esperados se realice a partir de la observación y registro del trabajo de los niños y niñas en el desarrollo de las actividades genéricas propuestas, a la luz de los indicadores correspondientes. Así, también, a través de la observación y registro del comportamiento de alumnos y alumnas en distintas situaciones de interacción con el resto de sus compañeros.

### Algunas instancias específicas para evaluar:

1. El reconocimiento de las instituciones sociales, la identificación de diferentes actividades laborales y la valoración del trabajo para el desarrollo de la vida en sociedad:
  - Se les presenta la siguiente situación: en un pueblo existe una escuela, un policlínico y una comisaría. Responder preguntas como: ¿Para qué sirve cada una de ellas? ¿Qué otras instituciones crearías tú en el pueblo y por qué? ¿Qué instituciones existen donde tú vives?
  - Completar oraciones escribiendo el nombre del trabajador que soluciona determinados problemas de la vida diaria, como por ejemplo: Iré donde ..... para que arregle este vestido. Vendrá ..... a arreglar esta llave de agua que gotea. Se quebró la pata de la mesa, la llevaré al ..... .
  - Dibujar un objeto característico de su vida cotidiana, como un lápiz o un gorro de lana y escribir el nombre de tres trabajadores que intervinieron en la elaboración del producto. En grupos pequeños, contar qué objeto dibujó cada uno, por qué lo escogió y cuál fue el trabajo que realizaron las personas nombradas.
2. La capacidad para ubicarse espacialmente en planos y mapas:
  - Responder preguntas sobre un plano simple en el cual deban identificar y ubicar la escuela, la casa donde viven, el policlínico, etc. En el mismo plano, dibujar trayectos siguiendo instrucciones.
  - En una ficha en la que aparece un mapa de América del Sur, Isla de Pascua y parte de la Antártica, pintar Chile con un color y escribir el nombre de los países vecinos donde corresponde. Identificar el Océano Pacífico, escribir su nombre y pintarlo con azul.
3. La agrupación de plantas y animales como una forma de organizar información del entorno:
  - Observar los siguientes dibujos y responder:



¿Qué tienen en común estos dibujos?

¿Cómo los podrías agrupar? ¿Según qué criterio?

- Recortar animales de una ficha preparada por el docente o de revistas, y agruparlos según sus semejanzas y diferencias. Explicar qué características tomaron en cuenta para agruparlos.
4. El reconocimiento de la importancia del uso de instrumentos para percibir características no observables a simple vista en organismos del entorno:
- Utilizando una lupa, observar una flor. Registrar con dibujos lo observado que no se veía a simple vista.
5. La comparación de características físicas de objetos de su entorno:
- Observar los siguientes dibujos y responder las preguntas incluidas a continuación:



¿Cómo agruparías los objetos de la lámina? Señala dos criterios propios.

Elige un objeto y escribe las características físicas que consideras que podría tener.

- Resolver problemas como el siguiente:

1. Anita tiene 3 recipientes con distintas capacidades:

Anita necesita poner 3 litros de agua en un balde para mezclar con una pintura, pero las instrucciones dicen que tienen que ser 3 litros exactos. ¿Cómo obtiene 3 litros usando los recipientes que tiene?

Comentan las diversas posibilidades de resolver el problema.



2. Frente a la puerta del ascensor se encontraban las siguientes personas:

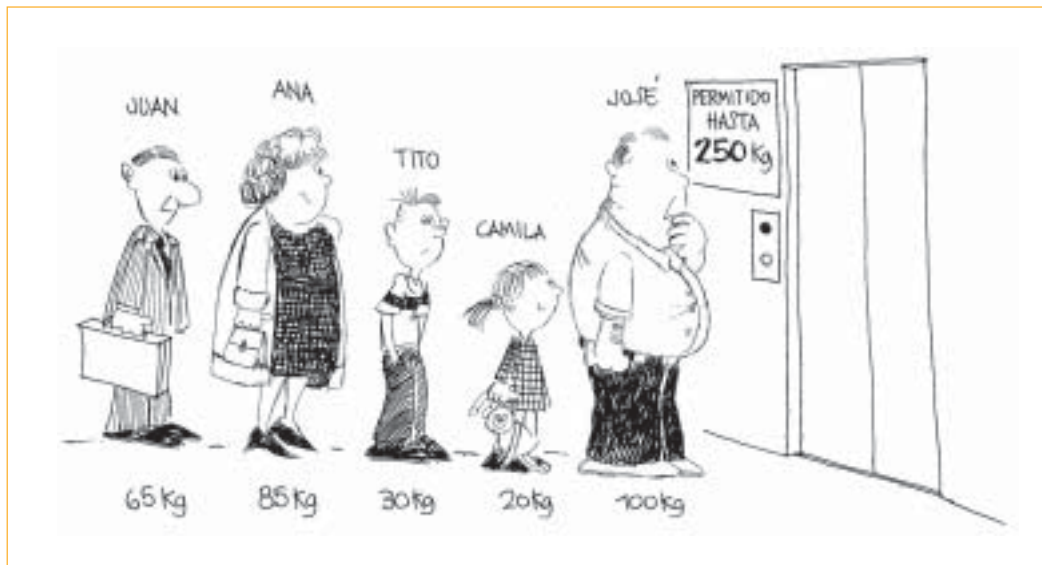

En el ascensor había un letrero que decía:

**Permitido  
hasta 250 kg**

¿Quiénes crees tú que pudieron subir?



## Semestre 4

### Vida y medio ambiente

En este semestre, al igual que en los anteriores, se propicia motivar la curiosidad de los niños y niñas, reforzando sus deseos de conocer y comprender el medio ambiente en que viven. Asimismo, se enfatiza el desarrollo de habilidades ligadas a la observación sistemática; a la búsqueda, selección y organización de información; al establecimiento de relaciones simples de diferencias- semejanzas, causas-efectos y a la comunicación de hechos, ideas y vivencias.

Se pretende que niños y niñas reconozcan que en el medio ambiente existen elementos naturales y culturales y establezcan relaciones simples entre ellos. En relación a los elementos naturales, se busca que identifiquen, exploren y caractericen el tiempo atmosférico, formas del relieve, flora y fauna característica de Chile. Se trata también de que reconozcan diferentes formas en que plantas y animales se relacionan con su hábitat y muestren interés y preocupación por protegerlos.

En relación a los elementos culturales, se espera que comprendan, por una parte, que es inevitable que las personas transformen el paisaje para satisfacer sus necesidades y, por otra, que es esencial actuar responsablemente, tomando las medidas adecuadas para no producir daños significativos, tanto en su propia vida como en la vida de los demás organismos. En tal sentido, se estimula una actitud crítica y activa, sobre el propio comportamiento, orientada a preservar y mantener un medio ambiente favorable a la vida.

Al final de este semestre, que pone término al Nivel Básico 1, se espera que niños y niñas queden motivados y preparados para enfrentar ulteriores procesos de consolidación de conceptos, habilidades y valores vinculados a la comprensión del planeta en que vivimos.

## Aprendizajes esperados e indicadores

Aprendizajes esperados	Indicadores
Caracterizan diferentes paisajes, agudizando su capacidad de observación.	<ul style="list-style-type: none"> <li>• Reconocen diferentes elementos del paisaje, tales como cordillera, cerro, valle, nubes, viento, agua, animales, plantas, construcciones, caminos, campos cultivados.</li> <li>• Distinguen elementos naturales y elementos culturales de los paisajes.</li> <li>• Identifican diferentes paisajes: paisaje urbano, rural, costero, cordillera o u otros.</li> <li>• Comparan diferentes paisajes entre sí.</li> </ul>
Exploran elementos del tiempo atmosférico y formas del relieve de su región.	<ul style="list-style-type: none"> <li>• Reconocen que el viento, la lluvia y la temperatura del aire son algunos elementos del tiempo atmosférico.</li> <li>• Miden la cantidad de agua caída y la velocidad del viento, utilizando instrumentos contruidos por ellos mismos.</li> <li>• Identifican diferentes formas del relieve, tales como cordillera, volcán, valle y montaña.</li> </ul>
Caracterizan flora y fauna típica de Chile y señalan las medidas adoptadas para su protección.	<ul style="list-style-type: none"> <li>• Reconocen flora y fauna típica de Chile.</li> <li>• Describen características de algunas plantas y animales de Chile.</li> <li>• Señalan algunas especies de plantas y animales que están en peligro de extinción en nuestro país.</li> <li>• Identifican instituciones, locales y nacionales, que protegen a la flora y fauna.</li> <li>• Dan ejemplos de medidas adoptadas para la protección de la flora y fauna.</li> </ul>
Reconocen diferentes formas en que animales y plantas se relacionan con su hábitat.	<ul style="list-style-type: none"> <li>• Definen, con sus propias palabras, el concepto de "hábitat" como el lugar donde los organismos viven y encuentran lo que necesitan para vivir: refugio, aire, agua, alimento y espacio.</li> <li>• Describen distintas formas de interacción de animales y plantas con su hábitat: de alimentación, de defensa y de refugio.</li> </ul>
Describen diferentes maneras en que el ser humano se relaciona con su medio ambiente y reconocen la importancia de su cuidado.	<ul style="list-style-type: none"> <li>• Reconocen la necesidad que tiene el ser humano de interactuar con el medio ambiente.</li> <li>• Describen situaciones que muestran cómo los seres humanos interactúan con su medio ambiente.</li> <li>• Dan ejemplos de conductas de las personas que contribuyen al cuidado del medio ambiente.</li> <li>• Relacionan el cuidado del medio ambiente con la salud de las personas.</li> </ul>
Manifiestan curiosidad para conocer más acerca de cómo interactúan distintos organismos con el medio ambiente.	<ul style="list-style-type: none"> <li>• Formulan preguntas que impliquen relacionar organismos y medio ambiente.</li> <li>• Buscan información en diferentes fuentes para responder sus interrogantes y dudas.</li> <li>• Seleccionan y organizan la información.</li> <li>• Citan la información recopilada.</li> <li>• Comunican su trabajo en forma organizada, utilizando un lenguaje apropiado.</li> </ul>

## Actividades genéricas, ejemplos y observaciones al docente

Las actividades que se presentan a continuación están ordenadas en una secuencia, empezando por los elementos más generales que conforman el paisaje, para continuar con los más específicos, por lo que se recomienda seguir el orden propuesto.

En este semestre, es muy importante que se realicen salidas al patio, a la plaza, a lugares abiertos, con el fin de que los niños y niñas puedan observar directamente algunos elementos del paisaje y distintas manifestaciones de la interacción organismos-ambiente, tales como los hábitat de diferentes organismos, algunas situaciones de contaminación y otras. Por lo tanto, se sugiere, que el docente incorpore situaciones vigentes y propias de la localidad en el desarrollo de los contenidos de este semestre.

En relación a la exposición de los trabajos de los niños y niñas, se recomienda que el docente seleccione, cada vez, sólo algunos de ellos para que sean presentados al curso, con el fin de que la actividad sea provechosa y no se alargue excesivamente.

### Actividad 1

**Distinguen elementos naturales y culturales en el paisaje circundante y comparan distintos paisajes entre sí.**

Ejemplos

- Salen de excursión y señalan los elementos que observan en el paisaje, tales como montaña, valle, volcán, cordillera, viento, nubes, presencia de agua, flora, fauna, construcciones, cultivos, carreteras y caminos. Dibujan el paisaje de su localidad.
- Distinguen entre paisajes en los cuales se nota más la presencia e intervención del ser humano y paisajes donde se nota menos su intervención. Recortan láminas de paisajes, las comparan entre sí y las clasifican según este criterio.
- Analizan los siguientes elementos del paisaje y señalan si son naturales o si están contruidos o intervenidos por las personas (elementos culturales): un río, un puente, un jardín, un camino de tierra, una selva virgen, el aire, los iceberg de la Antártica, el viento, un campo de cultivo de hortalizas, leones en el zoológico, la lluvia, gallinas en un corral, un volcán y otros.
- Comparan distintos paisajes entre sí, tales como un paisaje urbano con uno rural, uno cordillerano con uno costero, uno del norte con otro del sur de Chile. Señalan semejanzas y diferencias entre ellos. Indagan y comentan acerca de cómo viven las personas en cada uno de estos paisajes y qué actividades realizan en ellos.



#### OBSERVACIONES AL DOCENTE

El objetivo de esta actividad es que niños y niñas identifiquen los elementos que conforman un paisaje, distinguan si ellos son naturales o culturales y reconozcan la diversidad de paisajes que existen, despertan-

do así su curiosidad y deseo de conocer más acerca de ellos. También es importante que se den cuenta de que el ser humano es capaz de crear las condiciones necesarias para vivir en todo tipo de paisajes.







## Actividad 2

Describen algunos elementos del tiempo atmosférico, construyen instrumentos para medirlos, registran sus observaciones y aprecian cómo influyen en su vida cotidiana.

Ejemplos

- Salen al exterior y analizan cómo está el tiempo: hace frío, calor, está templado, está nublado, está despejado, hay viento suave, hay viento fuerte, llueve, hay humedad, etc. Registran diariamente sus observaciones del tiempo en un calendario, como el que aparece a continuación, especialmente confeccionado para esta actividad. Pueden utilizar símbolos hechos en tarjetas de cartulina, que representen un día soleado, con nubes, lluvioso, con viento suave, etc. Esto les permitirá ir haciendo comparaciones entre un día y otro o entre una semana y otra. A fin de mes, pueden calcular cuántos días llovió, cuántos días estuvieron nublados, etc.

MES: \_\_\_\_\_

LUNES	MARTES	MIÉRCOLES	JUEVES	VIERNES	SÁBADO	DOMINGO
						
6	7	8	9	10	11	12

- Identifican el viento, la lluvia, las nubes y la temperatura como algunos elementos importantes que conforman el tiempo.
- Durante varios días seguidos, salen al patio y observan las nubes, su color y forma. Las dibujan y comparan entre sí. Indagan acerca de si hay algún tipo de nube que indique que va a llover.
- Comentan acerca de cómo se dan cuenta que hay viento, por ejemplo, por el movimiento de las hojas y ramas de los árboles, por el movimiento de las banderas, por la ropa tendida, etc. Dan ejemplos que indican que hay viento suave y ejemplos que indican que hay viento fuerte. Dibujan cómo se ve una bandera o un árbol, en tres situaciones: sin viento, con viento suave y con viento fuerte.

- En grupo construyen diferentes instrumentos para realizar mediciones relacionadas con los elementos del tiempo:
  - Un pluviómetro, para medir la cantidad de agua caída cuando llueve.



Cortan una botella de plástico como indica la figura. Al costado de la botella pegan una regla transparente o una cinta adhesiva, marcada en centímetros. Encajan la parte superior de la botella que han cortado, en forma invertida, en la base. Colocan el pluviómetro donde el agua de lluvia caiga libremente (no debajo de un árbol). Para que no vuelque, lo apuntalan con ladrillos o madera. Cada vez que llueve registran la cantidad de lluvia en una tabla, como la que aparece a continuación; vacían el contenido del pluviómetro y vuelven a colocar la botella en el mismo lugar, para realizar la próxima medición.

Fecha	Hora	Cantidad de agua caída	Observación
			Ej. Llovió de noche
			Ej. Llovió con truenos
			Ej. Llovizó

- Un anemómetro, para medir la velocidad del viento
 

Superponen dos varas de madera, en cruz y con ayuda del docente las unen con un clavo. En cada una de las puntas de las maderas, pegan un vasito de plástico, asegurándose que todos apunten a la misma dirección, como indica la figura. Marcan o pintan de otro color uno de los vasitos. Clavan esto en un palo de madera y lo ubican en el patio. Este instrumento funciona girando con el viento. Mientras mayor es la velocidad del viento, más giran los vasos. Observan el vaso de color y anotan cuántas vueltas da en un minuto.

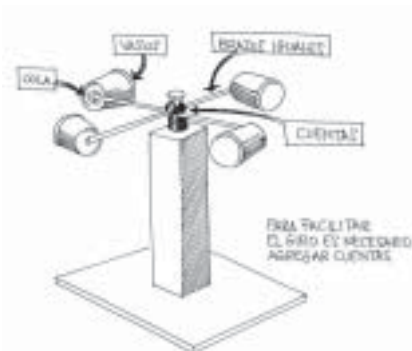

Registran en el siguiente cuadro sus observaciones realizadas en diferentes días:

Fecha	Hora	Cantidad de vueltas en 1 minuto	Características del día (con sol, con nubes, con lluvia...)

Esta actividad también se puede realizar con un remolino, marcando una de sus puntas.

- Orientados por el docente, aprenden a leer la temperatura del aire, que marca un termómetro ambiental. Con ayuda del profesor, leen la temperatura cada día, siempre a la misma hora, y la registran en un cuadro semanal.
- Observan y escuchan el pronóstico del tiempo para el día siguiente en la TV o leen el que indica el diario. Al día siguiente, comentan en clase, si el pronóstico coincidió o no con el tiempo observado.
- Comentan cómo las características del tiempo afectan el paisaje. Por ejemplo, en un día lluvioso y el cielo enteramente nublado, ¿se ve igual el paisaje que en un día con sol? ¿Cambia el paisaje si llueve mucho y hay inundaciones? ¿Cómo se ve el paisaje si está todo seco porque no ha llovido? ¿Cómo afecta esta situación a las personas y demás organismos?
- Dan ejemplos concretos de cómo afectan los cambios del tiempo atmosférico la vida de las personas, las actividades que realizan y el tipo de ropa que usan. Comentan a quién afecta más las condiciones del tiempo atmosférico en su trabajo, a una oficinista o a un campesino. ¿A un pescador o a una enfermera? ¿A un piloto o a un taxista? ¿Por qué? Dan otros ejemplos.



#### OBSERVACIONES AL DOCENTE

El objetivo de esta actividad es que los niños y niñas se inicien en la comprensión de algunos elementos que conforman el tiempo atmosférico, los observen utilizando sus sentidos, realicen mediciones utilizando instrumentos, discutan y registren información sobre ellos y aprecien, también, cómo las características del tiempo influyen sobre el paisaje y afectan nuestra vida cotidiana.

**Actividad 3****Reconocen distintas formas de relieve en el lugar donde viven.**

## Ejemplos

- Salen al exterior, observan el paisaje y comentan si la localidad es plana o presenta diferentes alturas y formas. El docente les explica que el conjunto de estas formas se llama relieve y que este es una parte importante del paisaje. Identifican las formas de relieve que se presentan en la localidad. Las registran a través de dibujos.
- En grupo, observan dibujos o fotografías de paisajes que muestran una cordillera, montaña, volcán y valle. Identifican cada forma del relieve, la describen y comparan entre sí.
- Divididos en grupos pequeños, construyen maquetas donde representan las formas del relieve de su localidad. Pueden utilizar greda, plastilina, masa de sal, u otro elemento. Hacen una exposición con sus trabajos.
- Comentan si las personas pueden vivir en cualquier tipo de relieve. Observan fotos de cultivos en terrazas en las laderas de los cerros, campos cultivados en valles, ciudades construidas en montañas y en zonas planas, etc. Concluyen que las personas son capaces de vivir en diferentes relieves.
- Indagan acerca de la principal cordillera que hay en nuestro país. Orientados por el docente, formulan preguntas de lo que desean saber acerca de ella (riquezas, flora y fauna, actividades humanas, etc.) Luego, divididos en grupos, cada uno escoge una pregunta y con ayuda del docente, indaga y expone la información obtenida, de manera creativa, al resto del curso.

**OBSERVACIONES AL DOCENTE**

El objetivo de esta actividad genérica es que los niños y niñas reconozcan que la superficie del planeta Tierra no es plana, sino que presenta diferentes formas y alturas, las cuales conforman el relieve. Asimismo, se espera que identifiquen el relieve como parte importante del paisaje.

#### Actividad 4

Investigan acerca de la flora y fauna típica de Chile y de las instituciones que las protegen.

Ejemplos

- Divididos en grupos, cada uno escoge dos animales característicos de la región. Observan fotos, indagan acerca de sus principales características y completan el siguiente cuadro:

	Nombre del animal:	Nombre del animal:
	_____	_____
Dibuja el animal		
¿Qué tipo de cubierta tiene?		
¿Dónde vive?		
¿Cómo se traslada?		
Dibuja las extremidades que utiliza para trasladarse.		
Dibuja la forma de la boca		
¿De qué se alimenta?		
¿Cómo se reproduce?		
¿Cuánto tiempo demora en reproducirse?		

Comparten su información, la comparan y colocan en las paredes de la sala.

- Observan fotos, pinturas o dibujos de plantas típicas de su región e indagan acerca de sus características. Cada niño o niña elige una de ellas y completa el siguiente cuadro:

Dibujo de la planta	Dibuja su tronco o tallo	Dibuja una de sus hojas	¿Florece? Si lo hace, ¿en qué época florece?	¿En qué lugar de tu localidad se encuentra?
Nombre:				

- Salen a terreno (plaza, cerro, valle, playa o algún lugar cercano a la escuela) se distribuyen en grupos, anotan y registran todos los organismos que observan. Pueden levantar hojas y piedras, para después averiguar el nombre de los organismos que encuentran debajo de ellas. Dibujan las plantas y los animales observados. En el aula, con ayuda de libros y láminas, ubican los nombres de la flora y fauna vista en terreno.
- En grupos, hacen un listado de por qué son importantes los animales y las plantas. Exponen sus listados y hacen uno en conjunto, que incorpore todas las ideas. Lo colocan en el diario mural.
- Indagan acerca de qué animales y plantas de Chile están en peligro de extinción: cóndor, huemul, pudú, vicuña, ñandú, puma, copihue, alerce, ciprés, araucaria y otras. Averiguan a través de entrevistas, municipalidad, internet, y otras, qué instituciones los protegen. Se las distribuyen por grupo y cada uno averigua qué acciones realiza la institución para proteger la flora y fauna en peligro de extinción. Exponen la información obtenida al resto del curso.
- Escuchan y comentan la siguiente información que les lee el docente:

*Cóndores en peligro de extinción*

*Quedan muy pocos cóndores en el país. Si no hacemos algo, el cóndor podría quedar sólo en el recuerdo de nuestro escudo nacional. El cóndor es un ave que vive en la cordillera, a grandes alturas. Se alimenta de animales muertos. Después que un puma u otro animal comió su presa, el cóndor come sus restos o carroña. Por esto, el cóndor es un ave carroñera. El cóndor hembra pone un sólo huevo en un hueco de la montaña. Cuando nace el ave, su crecimiento es lento y depende de la cantidad de alimento que le lleven sus padres. Los cóndores alimentan a su cría hasta el año y medio.*

*Esta reproducción tan baja podría producir la desaparición del cóndor.*

Averiguan más datos sobre el cóndor, por ejemplo, cuántos ejemplares vivos hay en la actualidad y en qué otros países se encuentran. Responden preguntas tales como: ¿Qué pasaría si se extinguieran? ¿Afectaría su extinción a otros animales? Formulan sus propias preguntas e indagan para responderlas. En grupos, elaboran propuestas para proteger los cóndores en el país. Hacen afiches en los que expresan sus propuestas, y las exponen al curso.

- En grupos, debaten acerca de qué acciones concretas llevarían a cabo frente a situaciones como: un vendedor les ofrece copihues; en una carnicería venden carne de huemul, vicuña o de ñandú; es época de veda de locos y los venden en una pescadería. Exponen sus propuestas al resto del curso y las comentan.

**OBSERVACIONES AL DOCENTE**

A través de esta actividad se pretende que niños y niñas reconozcan que los animales y plantas son elementos naturales del paisaje, identifiquen algunos característicos de Chile y tomen conciencia de la necesidad de protegerlos, ya que forman parte del ambiente natural, que es patrimonio de toda la humanidad. Esta actividad refuerza el OFT relacionado con la protección del entorno natural.

En el primer ejemplo de esta actividad, se recomienda comparar dos animales de distinta clase, tales como un ave con un mamífero o un reptil con un ave, u otros.

**Actividad 5**

**Exploran acerca de la interdependencia entre los organismos y su hábitat.**

Ejemplos

- El docente muestra dibujos o láminas que ilustran diferentes hábitat. Los describen, comparan entre sí e identifican lo que proporciona cada hábitat a los organismos que viven en él. Concluyen que el “hábitat” es el lugar donde los organismos viven y encuentran lo que necesitan para vivir: refugio, aire, agua, alimento y espacio.
- Observan el dibujo de un árbol, como el que aparece a continuación y reconocen que en él hay varios hábitat diferentes. Los describen y comparan, indagan y nombran los organismos que viven en las ramas, tronco y raíces.



- El docente entrega a cada niño y niña una hoja en la cual está dibujado o pegado un recorte de un animal, diferentes unos de otros. Usando sus conocimientos, imaginación y deducción, cada niño y niña, dibuja el posible hábitat de su animal. Indagan si el hábitat dibujado coincide con la realidad.
- Salen alrededor de la escuela para descubrir y estudiar diferentes hábitat: debajo de una piedra, debajo de una hoja, en las ramas de los árboles, en un agujero del suelo, potreros, lagunas, cerro, etc. Hacen una lista de los hábitat encontrados.
- En grupos, llevan a clase chanchitos de tierra o lombrices en una caja con orificios y los tratan con cuidado. Dividen una caja de cartón en cuatro partes. Cubren toda la base con algodón o toalla nova. Luego, colocan sobre la mitad de la caja (zonas 2 y 4) papel de diario. Rocían con un poco de agua solo las zonas 1 y 3. Cubren con un trozo de cartulina el techo de la caja, en las zonas 1 y 2. Colocan cuatro chanchitos o lombrices al centro de la caja y observan, en silencio, hacia qué zona se dirigen. Comparan los resultados obtenidos en los distintos grupos. ¿Todos los chanchitos eligieron el mismo hábitat? ¿Por qué? ¿Qué hábitat prefieren los chanchitos o las lombrices?

1. zona húmeda y oscura	2. zona seca y oscura
3. zona húmeda y clara	4. zona seca y clara

- A través de preguntas, indagan algunas formas de interacción de plantas y animales con su hábitat, en relación a la alimentación. Por ejemplo, ¿de qué se alimentan animales como la vaca, el conejo, la oveja, la cabra, la abeja, el picaflor, la hormiga, el caracol, la tortuga, etc.?
- Indagan acerca de la interacción de plantas y animales con su hábitat, en relación a la defensa: animales que se camuflan, otros que tienen astas, púas, cuernos; plantas con espinas u olores que alejan a sus depredadores, y otras.
- Llevan recortes o dibujos de diferentes tipos de refugios de aves, arañas, insectos, animales nocturnos y otros. Averiguan cómo los animales construyen estos refugios y qué elementos de su entorno utilizan.



#### OBSERVACIONES AL DOCENTE

A través de estas actividades se busca profundizar en torno al hecho de que todo organismo o ser vivo interactúa con las condiciones existentes de su entorno inmediato. En él, animales y plantas obtienen su alimento, refugio y las condiciones ambientales necesarias (temperatura adecuada, aire, agua, etc.) para poder vivir.

## Actividad 6

---

**Se informan acerca de diferentes formas en que los seres humanos interactúan con su medio ambiente.**

Ejemplos

- Conducidos por el docente, observan cómo el ser humano se adapta a distintos tipos de medio ambientes. Les muestra imágenes de personas viviendo en lugares muy diversos, en los que se evidencia la adaptación, como por ejemplo: casas en los cerros de Valparaíso, palafitos en Chiloé, terrazas cultivadas en el Altiplano, colectores de humedad en la IV región, bases en la Antártica, caletas de pescadores, refugios cordilleranos.

Comparan cada una de las imágenes en función de las adaptaciones, en relación a la vivienda, vestimenta, alimentación, transporte, actividades productivas y otras, que ha realizado el ser humano para vivir en los distintos ambientes. Orientados por el docente, deducen que el ser humano, inevitablemente, debe intervenir el medio ambiente natural porque tiene necesidades que debe satisfacer.

- Imaginan que llega un grupo de 50 familias a vivir a un lugar despoblado. ¿Qué actividades deben realizar para poder subsistir? ¿Cómo van a intervenir el entorno natural? En conjunto, elaboran un listado de los distintos tipos de intervención que deberán realizar: asentarse u ocupar un lugar; consumir agua; extraer recursos naturales para alimentarse, vestirse y construir casas, escuela, caminos; cultivar la tierra, es decir, construir “campos”; criar animales, producir energía y múltiples productos; botar basura.

Luego, en grupos, identifican para cada acción, conductas que muestren responsabilidad y respeto en la intervención del medio natural, como cuidar el agua, no botar desechos en ella; producir menos basura y reciclarla, plantar árboles, no contaminar el aire ni el suelo, etc.

- Analizan y discuten situaciones de la escuela, casa, vecindario o localidad, en las cuales su propio comportamiento produce algún tipo de impacto sobre el medio ambiente. Elaboran una encuesta para saber cómo está el comportamiento del curso en relación al cuidado del medio ambiente. Entre todos formulan preguntas con alternativas, como:

1- ¿Tiras al suelo los papeles?

- a- siempre
- b- nunca
- c- a veces

2- ¿Te cuelgas de las ramas de los árboles para jugar o cortas sus ramas?

- a- siempre
- b- nunca
- c- a veces

3- Si encuentras un animal herido, ¿lo cuidarías?

- a- lo pensaría
- b- no, me da lata
- c- sí, de todas formas

4- ¿Acostumbras a rayar las paredes, bancos, micros, etc.?

- a- siempre
- b- nunca
- c- a veces

Una vez que tienen las preguntas listas, le otorgan puntos a cada respuesta. Si la respuesta indica que se preocupan bastante del medio ambiente, tiene 10 puntos. Si se preocupan poco, 5 puntos, y si ensucian, contaminan el entorno o no cuidan los organismos, 0 puntos. Cada niño y niña de curso responde por separado su encuesta y calcula su puntaje. Luego, con ayuda del docente, calculan cuántos niños y niñas se preocupan mucho, cuántos más o menos y cuántos poco, del cuidado del medio ambiente. En relación a este resultado, proponen alguna campaña para mejorar su comportamiento. Hacen afiches al respecto y los colocan en la sala. Luego de un tiempo, pasan de nuevo la encuesta.



#### OBSERVACIONES AL DOCENTE

El objetivo de esta actividad es que los niños y niñas reconozcan que toda la actividad del ser humano produce modificaciones sobre el entorno. Se trata de algo natural e inevitable, pero que, al mismo tiempo, exige actuar con responsabilidad y cuidado, evitando provocar daños que afecten la vida de las propias personas y de otros organismos que viven en el mismo medio ambiente (OFT).

## Actividad 7

---

**Reconocen que el cuidado del medio ambiente influye en la salud de las personas.**

Ejemplos

- Dan ejemplos que muestren para qué y cómo el ser humano utiliza el agua, el aire y el suelo.
- En grupos, realizan la siguiente experiencia para detectar la contaminación del aire: cada grupo recorta dos tarjetas de cartulina blanca, de 10 cm x 10 cm cada una. Se dibuja un círculo grande en el centro de cada tarjeta y se pone una capa de vaselina sólida sobre el círculo. Cada grupo marca sus tarjetas con un identificador y ubica una de ellas en algún lugar del aula o sector cerrado y la otra, en el patio o cualquier lugar al aire libre. Luego de dos días, las recogen y observan con lupas los círculos. Dibujan en su cuaderno sus observaciones y las comparan entre sí. Responden preguntas como, ¿cuál círculo aparece más sucio? ¿Por qué? ¿Es igual el tipo de contaminación en ambos ambientes, externo e interno? ¿Por qué? ¿En qué se nota?
- Indagan y elaboran un listado de conductas que contaminan o ensucian el agua, el aire y el suelo. Por ejemplo: el aire se contamina con la quema de basura, ramas y neumáticos, chimeneas, combustibles, etc. El suelo: se contamina al tirar agua con jabón, detergente y combustibles, al quemar plantas sin control, al botar basura. El agua: al tirar basura no degradable, como plásticos, metales, combustibles, entre otros.
- Indagan acerca de cómo afecta el aire contaminado a la salud de las personas, en ambientes cerrados y abiertos.
- Visitan un supermercado, feria o mercado, identifican, dibujan y escriben el nombre de las frutas y verduras que observan. En grupos, en el aula, analizan qué medidas de precaución deben tomar para consumirlas sin riesgo para la salud. ¿Por qué?



### OBSERVACIONES AL DOCENTE

A través de esta actividad genérica se busca que niños y niñas adopten una actitud responsable hacia el cuidado del medio ambiente donde viven y tomen conciencia de la importancia que este tiene en su salud. Que comprendan que, en algunas situaciones, sus propios comportamientos tienen consecuencias directas sobre el entorno. Es importante que desde pequeños reflexionen y analicen situaciones de la vida diaria relacionadas con la contaminación del medio ambiente, con el fin de que adquieran hábitos y comportamientos saludables (OFT).

## Sugerencias para la evaluación

A continuación se plantean actividades que permiten evaluar el nivel de logro de los aprendizajes esperados propuestos en este semestre.

Es conveniente que la evaluación de los aprendizajes esperados se realice a partir de la observación y registro del trabajo de los niños y niñas en el desarrollo de las actividades genéricas del semestre, a la luz de los indicadores correspondientes. Así, también, a través de la observación y registro del comportamiento de alumnos y alumnas en distintas situaciones de interacción con el resto de sus compañeros (ver sugerencia de pauta de registro en la introducción del programa).















### Algunas instancias específicas para evaluar:

#### 1. La caracterización de diferentes paisajes:

- Salir al patio y anotar elementos naturales y culturales observados.
- Señalar semejanzas y diferencias entre dos paisajes distintos (urbano - rural; cordillerano - costero; u otros).

#### 2. El reconocimiento de algunos elementos del tiempo atmosférico:

- Leer y anotar la temperatura que marcan diferentes termómetros, dibujados en una ficha. Encerrar en un círculo de un color el termómetro que indica que hace más calor y marcar con otro color, el que indica que hace más frío.
- Salir al patio y observar el tiempo atmosférico. Luego, describirlo considerando:
  - Temperatura del aire.
  - Presencia de nubes, viento, lluvia.
- Leer la siguiente tabla y responder las preguntas que aparecen a continuación:

	LUNES	MARTES	MIÉRCOLES	JUEVES	VIERNES
MAÑANA					
MEDIODÍA					
TARDE					

Clave:  = lluvia     = soleado     = nublado     = tormenta

- ¿Cómo estuvo el tiempo el miércoles en la tarde?
- ¿En qué días llovió?
- ¿Cómo estuvo el tiempo el día viernes?
- ¿Qué días tuvieron las mismas características de tiempo?

3. La identificación de la flora y fauna de Chile y el reconocimiento de las medidas adoptadas para su protección.
- Dibujar y escribir el nombre de animales y plantas características de la región donde viven.
  - Escribir medidas para proteger a plantas y animales, completando el siguiente cuadro:

<b>Medidas para proteger a:</b>	
<b>animales</b>	<b>plantas</b>
1.	1.
2.	2.
3.	3.

4. El reconocimiento de distintas formas en que animales y plantas se relacionan con su hábitat.
- Responder preguntas tales como:
    - ¿Qué entiendes por hábitat?
    - ¿Dónde se refugian los pájaros?
    - ¿Cuál sería el mejor refugio para un sapo cuando hace demasiado calor?
    - ¿Cuál sería el mejor refugio para que una lagartija se protegiera de los animales que podrían comérsela?
    - ¿Qué organismos necesitan agua para poder vivir?
    - ¿Qué animales necesitan mucho espacio para poder vivir? Dar 3 ejemplos.
  - Observar fotos o dibujos de algunos organismos, como un cacto, un rinoceronte, un ciervo, una tortuga, e identificar la parte del cuerpo que le permite defenderse de sus enemigos, destacándola con color.
  - Imaginar cómo se camuflarían ellos en distintos ambientes, como un bosque, un campo de trigo, un lugar nevado u otro, y describirlo o dibujarlo.
5. La descripción de diferentes maneras en que el ser humano se relaciona con su medio ambiente y el reconocimiento de la importancia de su cuidado:
- En una foto o lámina en la que se observa un pueblo, ciudad o zona rural, identificar las transformaciones que han realizado las personas y explicar por escrito para qué las han realizado.
  - Señalar por escrito tres formas diferentes en que pueden contribuir al cuidado del medio ambiente.

## Bibliografía

- Aldunate, Carlos; Aránguiz, Horacio y otros. (1996) *Nueva Historia de Chile. Desde los orígenes hasta nuestros días*. Manual. Editorial Zig-Zag. Instituto de Historia de la Pontificia Universidad Católica de Chile.
- Bale, J. (1989) *Didáctica de la Geografía en la Escuela Primaria*. Editorial Morata, España.
- Calaf, M. Roser y otros. (1997) *Aprender a enseñar Geografía*. Colección "Práctica en Educación", Oikos Tau, Barcelona.
- Cassín, Sue y Smith, David. (1989) *Cosas fascinantes de los animales*. Plaza & Janés Editores, Barcelona.
- Earthworks Group, The. (1991) *50 cosas que los niños pueden hacer para salvar el planeta*. Emecé Editores, Buenos Aires.
- Hernández, F. y Ventura, M. (1994) *La organización del currículum por proyectos de trabajo*. Editorial Grao.
- Hoffman, Adriana, y Mendoza, Marcelo. (1996) *De cómo Margarita Flores puede cuidar su salud y ayudar a salvar el planeta*. Editorial La Puerta Abierta, Chile.
- Instituto Geográfico Militar. (1985) *Atlas Geográfico de Chile para la Educación*. Santiago, Chile.
- Kelly, Janet. (1993) *Cómo ser un experto en clima*. Editorial Lumen, Buenos Aires.
- Krebs, Andrea y Piñera, Magdalena. (1995) *Recorro mi historia*. Editorial Los Andes, Santiago, Chile.
- Lux, Claude. (1997) *Aventuras y descubrimientos en la naturaleza*. Blume.
- Marrero, Levi. (1991) *La Tierra y sus recursos*. Publicaciones Cultural S.A. de C. V., México.
- Oxlade, Chris y Stockeley, Corinne. (1990) *El mundo del microscopio*. Colección Ciencia y Experimentos. Lumen, Buenos Aires.
- Plath, Oreste. (1994) *Folclor chileno*. Editorial Grijalbo, Chile.
- Taylor, Bárbara. (1996) *Cómo ser un experto en mapas*. Editorial Lumen, Buenos Aires.
- Trepat, Cristòfol A. y Comes, Pilar. (1998) *El tiempo y el espacio en la didáctica de las ciencias sociales*. Editorial GRAO de Serveis Pedagògics, Barcelona.
- Villalobos, Sergio y otros. (1992) *Historia de mi país*. Editorial Universitaria, Santiago de Chile.
- Villarroel, Irene. (1998) *Los sentidos y mi entorno*. Material educativo de Apoyo a NB1. Programa P-900, MINEDUC, Chile.
- Wass, S. (1992) *Salidas escolares y trabajo de campo en la educación primaria*. Ediciones Morata, España.

#### SITIOS WEB

Animales

**<http://www.arconet.es/users/marta>**

Animales salvajes

**<http://web.jet.es/simonmarti/index.html>**

Artesanía tradicional chilena

Diapositivas e información de objetos artesanales chilenos.

**<http://www.puc.cl/faba/ARTESANIA/ArtesaniaChile.html>**

Atractivos culturales y naturales de Chile

**<http://www.turistel.cl>**

(hacer clic en lugares y atractivos)

Monumentos Nacionales de Chile

**<http://www.bibliotecanacional.cl/dibam>**

Hacer click en Consejo de Monumentos Nacionales de Chile.

Colección fotográfica de animales de Chile

**<http://animales.esfera.cl/index.html>**

Colección virtual del patrimonio artístico y arquitectónico chileno y latinoamericano

**<http://www.puc.cl/faba>**

Comisión Nacional del Medio Ambiente

<http://www.conama.cl>

Comisión Nacional Pro Defensa de Fauna y Flora

**<http://www.codeff.cl>**

Chile, un país de oportunidades

**<http://www.chile.cl>**

Educación ambiental

**<http://www.ecoeduca.cl>**

El portal de la educación chilena, dirigido a todos los miembros de la comunidad educativa.  
Ministerio de Educación, Fundación Chile, Red Enlaces

**<http://www.educarchile.cl>**

Flora del norte y sur de Chile

Galería de fotos.

**[http://icarito.tercera.cl/enc\\_virtual/geo\\_chi/flora/](http://icarito.tercera.cl/enc_virtual/geo_chi/flora/)**

Leyendas y tradiciones chilenas

**<http://www.iie.ufro.cl/wlink/lap/tradiciones/portada.htm>**

Museo Interactivo Mirador

**<http://www.mim.cl>**

UNICEF

Fondo de las Naciones Unidas para la Infancia

**<http://www.unicef.cl>**